

DAIKIN



Инструкция по монтажу

Внутренний блок кондиционера серии «Split»

FHYCP71B8V1
FHYCP100B8V1
FHYCP125B8V1

FCQ35B8V1
FCQ50B8V1
FCQ60B8V1
FCQ71B8V3B
FCQ100B8V3B
FCQ125B8V3B

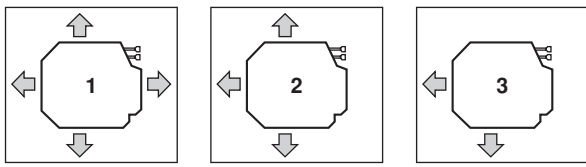

1

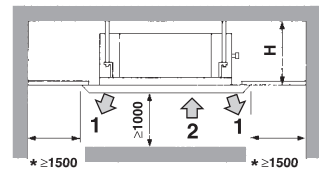

2

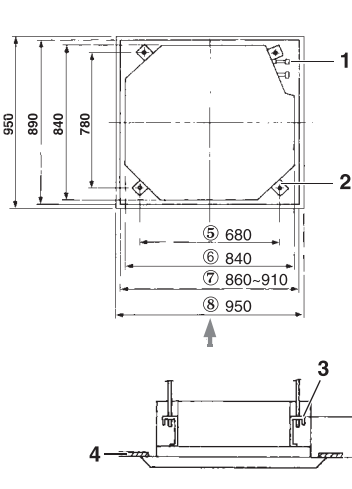

3

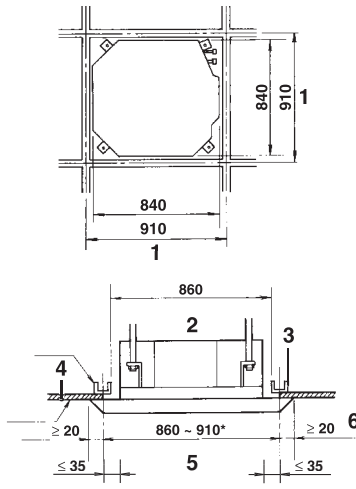

4

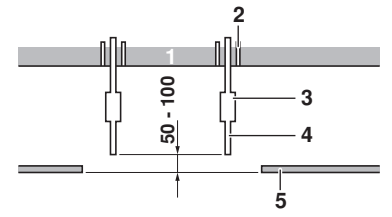

5

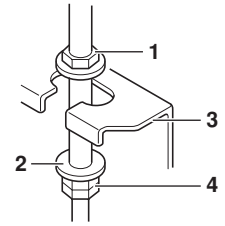

6

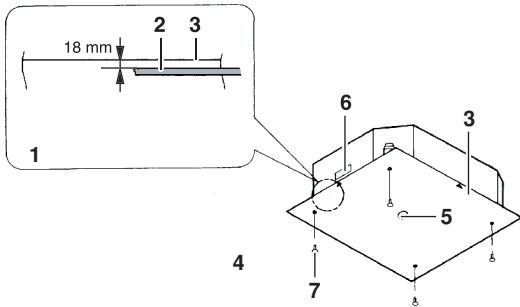

7

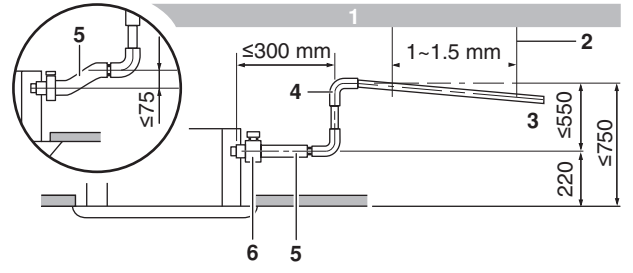

8

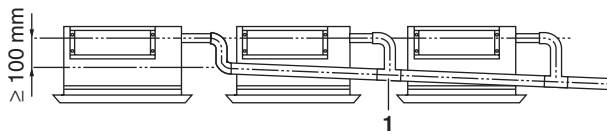

9

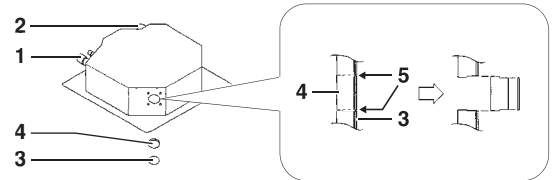

10

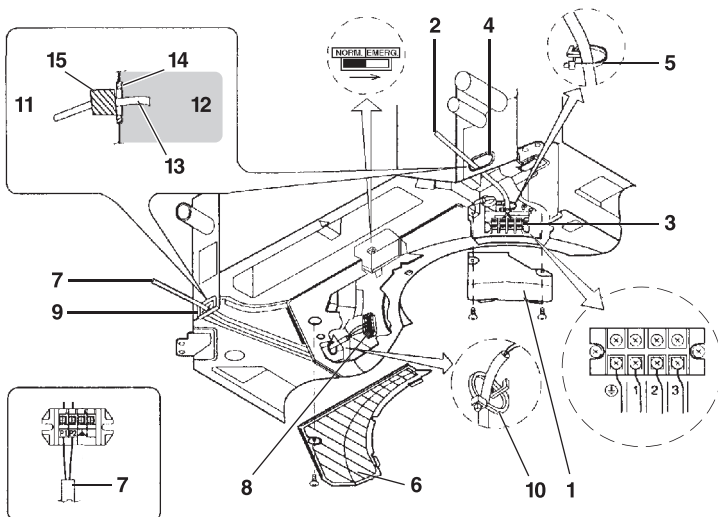

12

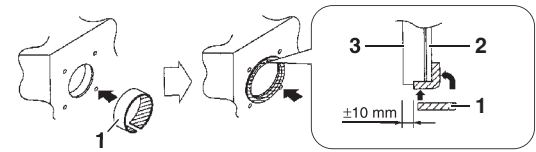

11

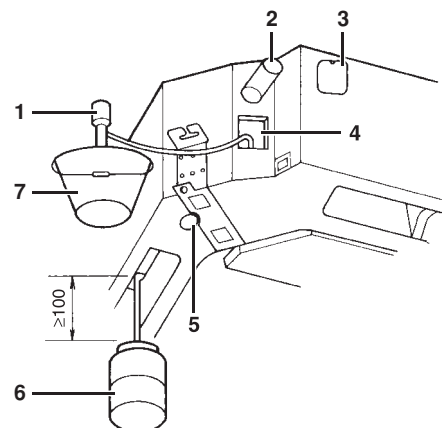

13

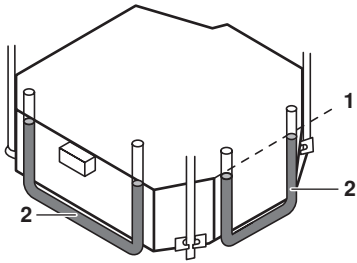

14

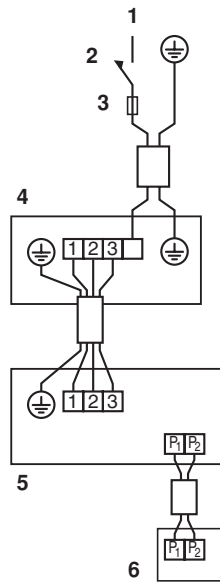

15

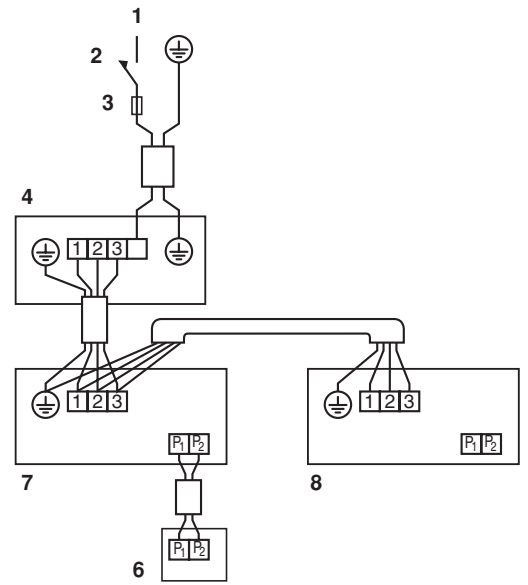

16

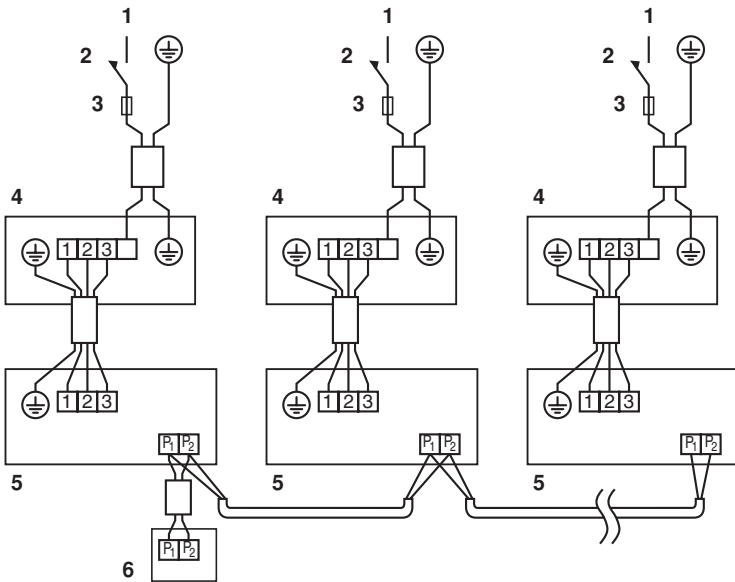

17

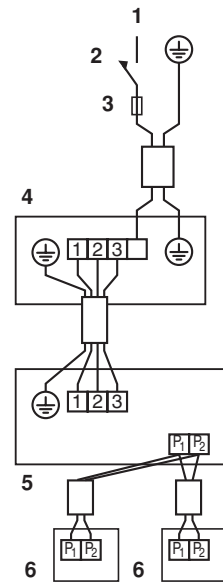

18

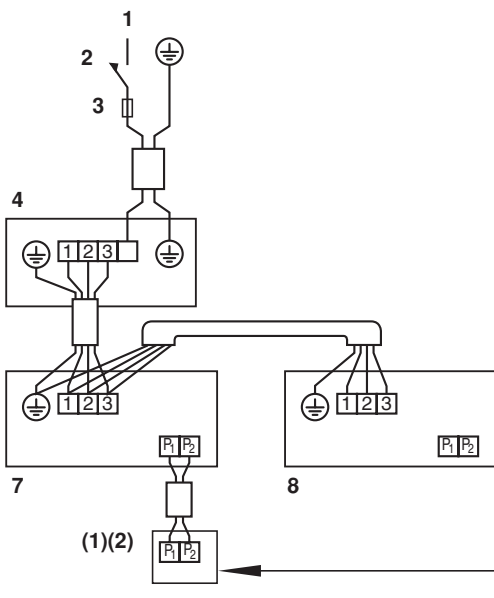

19

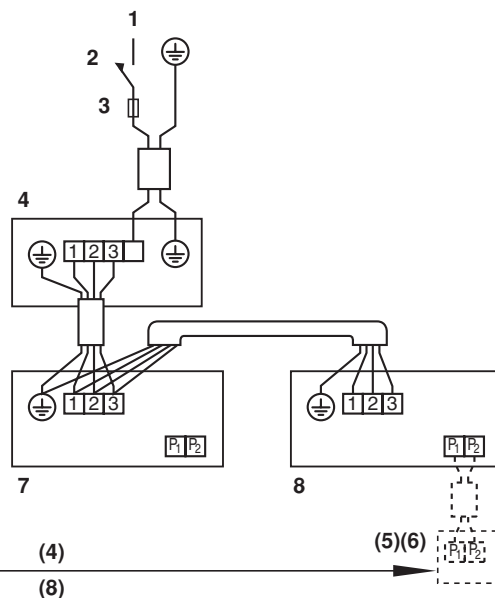

(4)

(5)(6)

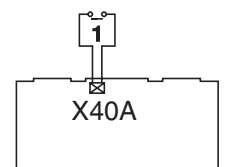

20

Содержание

	Страница
Перед монтажом	1
Выбор места установки.....	2
Предварительные операции перед монтажом.....	3
Монтаж воздуховода для подмеса наружного воздуха.....	3
Монтаж внутреннего блока	3
Рекомендации по монтажу труб хладагента.....	4
Рекомендации по монтажу дренажных труб	5
Монтаж электропроводки	6
Электрические соединения и задание параметров на пульте управления.....	6
Примеры электрических соединений.....	7
Настройки пульта управления по месту	7
Установка декоративной панели	9
Тестовый запуск	9
Электрическая схема	11



ПЕРЕД УСТАНОВКОЙ СИСТЕМЫ ВНИМАТЕЛЬНО ОЗНАКОМЬТЕСЬ С НАСТОЯЩЕЙ ИНСТРУКЦИЕЙ. ХРАНИТЕ ЕЕ В ДОСТУПНОМ МЕСТЕ, ЧТОБЫ БЫЛО ЛЕГКО ПОЛУЧИТЬ НЕОБХОДИМУЮ СПРАВКУ.

НЕВЕРНАЯ УСТАНОВКА СИСТЕМЫ, НЕПРАВИЛЬНОЕ ПОДКЛЮЧЕНИЕ ОСНОВНОГО ОБОРУДОВАНИЯ И ДОПОЛНИТЕЛЬНЫХ УСТРОЙСТВ МОГУТ ПРИВЕСТИ К ПОРАЖЕНИЮ ЭЛЕКТРОТОКОМ, КОРОТКОМУ ЗАМЫКАНИЮ, ПРОТЕЧКАМ ЖИДКОСТИ, ВОЗГОРАНИЮ ИЛИ ИНОМУ УЩЕРБУ. УБЕДИТЕСЬ, ЧТО ПРИМЕНЯЕМОЕ ДОПОЛНИТЕЛЬНОЕ ОБОРУДОВАНИЕ ИЗГОТОВЛЕНО КОМПАНИЕЙ DAIKIN И ПРЕДНАЗНАЧЕНО ИМЕННО ДЛЯ ДАННОЙ СИСТЕМЫ КОНДИЦИОНИРОВАНИЯ. ОБОРУДОВАНИЕ УСТАНОВЛИВАЕТСЯ ТОЛЬКО КВАЛИФИЦИРОВАННЫМИ СПЕЦИАЛИСТАМИ, ИЗУЧИВШИМИ НАСТОЯЩУЮ ИНСТРУКЦИЮ.

ЕСЛИ ПРИ УСТАНОВКЕ СИСТЕМЫ ВОЗНИКАЮТ СОМНЕНИЯ, ОБРАТИТЕСЬ ЗА СОВЕТОМ И ДОПОЛНИТЕЛЬНОЙ ИНФОРМАЦИЕЙ К ПРЕДСТАВИТЕЛЮ КОМПАНИИ DAIKIN.

Перед монтажом

- Не распаковывайте блоки кондиционера, пока они не доставлены на место установки. Если распаковка все же неизбежна, при подъеме блоков обязательно подложите под стропы прокладки из мягкого материала, чтобы исключить возможность повреждения оборудования.
- Дополнительные сведения, не вошедшие в настоящую инструкцию, можно найти в инструкции по установке наружного блока.
- Особого внимания требует применение хладагентов серии R-407C:
 - Наружные блоки, входящие в систему должны быть специально предназначены для хладагента R-407C.
 - Если использовать блоки, рассчитанные на применение хладагента R22, R-410A система не сможет нормально работать.

- Особого внимания требует применение хладагентов серии R-410A:
 - Наружные блоки, входящие в систему должны быть специально предназначены для хладагента R-410A.
 - Если использовать блоки, рассчитанные на применение хладагента R22, R-407C система не сможет нормально работать.

Меры предосторожности

- Не устанавливайте и не эксплуатируйте кондиционер в помещениях, обладающих перечисленными ниже свойствами.
 - В местах для хранения маслосодержащих продуктов, содержащих пары или взвеси масел, например, в кухонных помещениях. (Могут пострадать пластиковые детали блоков.)
 - В местах с повышенным содержанием вызывающих коррозию газов, например, паров сернистых соединений. (Это может вызвать повреждение медных трубопроводов мест спайки.)
 - В местах с повышенным содержанием горючих газов, например, паров растворителей или бензина.
 - Вблизи электроприборов, излучающих электромагнитные волны. (Это ведет к сбоям в системе управления кондиционера.)
 - В местах с повышенным содержанием солей в атмосфере, например, на морском берегу, и там, где возможны значительные колебания напряжения в сети питания (например, на заводах и фабриках). Системы данного типа также не рассчитаны на применение на транспортных средствах и судах.
- При выборе места установки Вам поможет бумажный трафарет, прилагаемый к блокам кондиционера.
- Вспомогательное оборудование не следует монтировать непосредственно на корпусе кондиционера. При сверлении отверстий в корпусе можно повредить электрические кабели, что чревато возгоранием.

Комплект поставки

Убедитесь, что в комплект поставки входит следующее оборудование.

 Зажим 1 шт.	Применяется также как упаковочный материал  Бумажный трафарет для установки кондиционера 1 шт.	 Дренажный шланг 1 шт.
 Винты M5 для бумажного трафарета 4 шт.	 Шайбы для подвесных скоб 8 шт.	 Уплотнительные элементы 2 шт.
Теплоизоляция для соединения труб По 1 шт. для каждого соединения  для газовой трубы		 для жидкостной трубы Прочее: инструкции по монтажу и эксплуатации

Дополнительное оборудование

- Имеются пульты дистанционного управления двух типов: проводной и беспроводной. Выберите тип, наиболее отвечающий потребностям клиента, и установите его в подходящем месте.
При выборе типа пульта управления следует руководствоваться соответствующими каталогами и техническими описаниями.
- Для внутреннего блока данного типа требуется также декоративная панель.

Во время подготовительных и установочных операций обратите особое внимание на перечисленные ниже положения. Проверьте и отметьте их выполнение, когда установка завершена

Отметьте ✓ после проверки	
<input type="checkbox"/>	Прочно ли закреплен внутренний блок? Блок может упасть, испытывать вибрации или издавать шумы.
<input type="checkbox"/>	Проверена ли система на утечку газообразного хладагента? Хладопроизводительность может снизиться.
<input type="checkbox"/>	Теплоизолирован ли блок? На блоке может конденсироваться и стекать с него влага.
<input type="checkbox"/>	Хорошо ли вытекает вода из дренажной трубки? Из блока может вытекать конденсат.
<input type="checkbox"/>	Соответствует ли напряжение в сети номиналу, указанному на табличке с наименованием модели, имеющейся на корпусе блока? Возможна поломка блока или выход из строя электродеталей.
<input type="checkbox"/>	Правильно ли проложены кабельные линии и трубопроводы? Возможна поломка блока или выход из строя электродеталей.
<input type="checkbox"/>	Надежно ли заземлен блок? Блок может оказаться под напряжением.
<input type="checkbox"/>	Соответствует ли сечение электрических кабелей указанному в инструкции? Возможна поломка блока или выход из строя электродеталей.
<input type="checkbox"/>	Нет ли препятствий для входа воздуха во внутренние и наружные блоки, а также для выхода воздуха из них? Хладопроизводительность может снизиться.
<input type="checkbox"/>	Записаны ли длина трубопровода и дополнительное количество хладагента, заправленного в систему? Количество хладагента, заправленного в систему, может быть известно неточно.

Вниманию монтажников

- Внимательно изучите настоящую инструкцию — это исключит возможность ошибок. Обязательно объясните клиенту правила эксплуатации системы и продемонстрируйте ему порядок работы по эксплуатации, прилагаемой к кондиционеру.
- Объясните клиенту, какая именно система установлена. Убедитесь, что в разделе «Перед монтажом» инструкции по эксплуатации наружного блока внесены необходимые сведения об особенностях его установки.

Выбор места установки

Если у потолка температура воздуха превышает 30°C, а относительная влажность выше 80% или если в межпотолочное пространство поступает наружный воздух, требуется дополнительная теплоизоляция (вспененный полиэтилен толщиной не менее 10 мм).

Данный внутренний блок может обеспечить несколько направлений воздушного потока. Чтобы получить два или три направления потока, нужно дополнительно заказать специальный комплект деталей.

1 При выборе места установки убедитесь, что выполнены перечисленные ниже условия, а место установки согласовано с клиентом.

- Необходимо обеспечить оптимальное распределение воздуха по всему помещению.
- Циркуляции воздуха ничего не должно препятствовать.
- Конденсирующаяся влага должна беспрепятственно отводиться дренажной системой.
- Подвесной потолок не должен иметь заметного наклона.
- Должно быть достаточно свободного места для обслуживания или ремонта блока.
- Длина трубопроводов, соединяющих внутренние и наружные блоки, не должна превосходить допустимых пределов. (См. инструкцию по монтажу наружного блока.)
- Наружные и внутренние блоки, кабели питания и линии управления должны находиться не ближе 1 метра от радио- и телевизионных приемников. Это необходимо для предотвращения помех работе этих электроприборов. (В зависимости от условий генерации электромагнитных волн помехи возможны даже в том случае, если расстояние превышает 1 метр.)

2 Высота потолков

Внутренние блоки данного типа рассчитаны на высоту потолков до 3,5 м (для моделей 80 - 125 - до 4,2 м). Тем не менее, если высота потолка превышает 2,7 м (для моделей 80 - 125 - 3,2 м), с пульта дистанционного управления нужно задать определенные параметры работы системы.

Чтобы избежать соприкосновения с блоком, его рекомендуется устанавливать на высоте не менее 2,5 м.

См. раздел «[Настройки пульта управления по месту](#)» на [странице 7](#), а также инструкцию по установке декоративной панели.

3 Направления воздушного потока

Выберите такое направление воздушного потока, которое наиболее соответствует конфигурации помещения и месту установки блока. (Чтобы воздушный поток имел два или три направления, необходимо задать определенные параметры с пульта дистанционного управления и закрыть ненужные выпускные окна.) См. инструкцию по установке дополнительного комплекта для вывода воздуха в нескольких направлениях и раздел «[Настройки пульта управления по месту](#)» на [странице 7](#). См. также [рисунок 1](#). (↑ : направления воздушного потока)

- 1 Выброс воздуха в четырех направлениях
- 2 Выброс воздуха в трех направлениях
- 3 Выброс воздуха в двух направлениях

4 Для подвески блока служат специальные крепежные болты. Убедитесь, что потолок достаточно прочен, чтобы выдержать вес блока. Если возникает сомнение, предварительно укрепите потолок. (Установочные размеры указаны на бумажном трафарете, прилагаемом к блоку. С его помощью легко определить, в каких местах нужно укрепить потолок.)

Размеры свободного места для установки блока указаны на [рисунок 2](#). (↑ : направление воздушного потока)

- 1 Выброс воздуха
- 2 Забор воздуха

ПРИМЕЧАНИЕ В тех местах, где воздушный поток ограничен (они помечены символом *), оставьте зазор не менее 200 мм.



Модель	H
35~71	≥240
100+125	≥298

Предварительные операции перед монтажом

1 Взаимное расположение потолочной ниши и болтов для подвески блока. (Смотрите рисунок 3)

- 1 Трубопроводы хладагента
- 2 Монтажные болты (x4)
- 3 Подвесная скоба
- 4 Подвесной потолок
- 5 Отверстия для монтажных болтов
- 6 Внутренний блок
- 7 Потолочная ниша
- 8 Декоративная панель

■ Ниже указаны размеры потолочной ниши для установки блока. При установке на раме, служащей для укрепления потолка, см. рисунок 4.

- 1 Внутренние размеры рамы
- 2 Размеры проема в потолке для установки рамы
- 3 Рама
- 4 Материал потолка
- 5 Размеры потолочной ниши
- 6 Размеры краев рамы, перекрывающих потолочную панель

ПРИМЕЧАНИЕ Для установки необходимо свободное место на потолке размером 910 мм (оно помечено символом *). Однако, чтобы края рамы перекрывали подвесной потолок, зазор между корпусом блока и подвесным потолком не должен превосходить 35 мм. Если зазор меньше этой величины, установите дополнительную потолочную панель или измените конструкцию потолка.



2 Прорежьте вырез в потолке в нужном месте. (Если подвесной потолок уже имеется.)

- Размеры для выреза указаны на бумажном трафарете.
- Проревав вырез, подведите к блоку трубопроводы хладагента, дренажный шланг и кабели, соединяющие блок с пультом управления (если пульт беспроводного типа, последняя операция не нужна). Эти операции описаны в соответствующих разделах инструкции.
- Когда вырез сделан, потолочные балки, возможно, придется укрепить, чтобы исключить прогиб и вибрации потолка. Обратитесь за советом к представителям строительной организации.

3 Установите монтажные болты. (Их размеры W3/8 или M10.)

Если уже имеющийся в помещении потолок необходимо укрепить, чтобы он выдерживал вес блока, устанавливаются анкерные элементы. Если необходимо укрепить новый потолок, применяются утепленные вставки, анкеры или иные крепежные элементы из имеющихся на рынке. Перед выполнением последующих операций отрегулируйте зазор между блоком и потолком.

Пример установки блока (Смотрите рисунок 5)

- 1 Потолочная плита
- 2 Анкер
- 3 Длинная муфта или скоба
- 4 Монтажный болт
- 5 Подвесной потолок

ПРИМЕЧАНИЕ ■ Все перечисленные детали производятся другими фирмами.



- Если стандартный способ установки блока не подходит, обратитесь к представителю компании Daikin.

Монтаж воздуховода для подмеса наружного воздуха

1 Прорежьте соединительное отверстие. (Смотрите рисунок 10)

- Отверстие вырезается по имеющемуся контуру с помощью кусачек.
- Обрежьте изоляционный материал, выступающий по краям отверстия.

- 1 Трубопровод
- 2 Дренажная трубка
- 3 Боковая панель
- 4 Внутренний изоляционный материал
- 5 Насечка отверстия для подмеса свежего воздуха

2 Размещение изоляционного материала. (Смотрите рисунок 11)

- Плотно вставьте изоляционный материал в отверстие корпуса блока, как показано на рисунке. Края панели корпуса и изоляционного материала по окружности отверстия необходимо надежно соединить, не оставляя зазора. Убедитесь, что внутренняя поверхность изоляционного материала плотно прилегает к корпусу блока.

- 1 Изоляционный материал (поставляется другими фирмами)
- 2 Боковая панель
- 3 Внутренняя изоляция

Монтаж внутреннего блока

При установке дополнительного оборудования (за исключением декоративной панели) необходимо ознакомиться с инструкцией по его установке. Бывают ситуации, когда такое оборудование удобнее смонтировать до того, как установлен внутренний блок. Если подвесной потолок уже имеется, до установки блока смонтируйте комплект устройств для подмеса свежего воздуха и элементы воздуховода.

1 Сначала произведите примерку установки внутреннего блока.

- Наденьте подвесную скобу на монтажный болт. С верхней и нижней сторон надежно закрепите скобу с помощью гаек с шайбами.

Затяните гайки, крепящие скобу. (Смотрите рисунок 6)

- 1 Гайка (поставляется другими фирмами)
- 2 Шайба (входит в комплект поставки блока)
- 3 Подвесная скоба
- 4 Затяните (две гайки)

2 Закрепите бумажный трафарет. (Только для новых потолков.)

- Трафарет укажет расположение отверстий в потолке. Проконсультируйтесь с представителями строительной организации о конструкции потолка.
- На трафарете указан центр потолочной ниши. Центр блока отмечен также на его корпусе.
- После распаковки трафарета прикрепите его с помощью прилагаемых винтов к блоку, как показано на [рисунке 7](#).

- 1 Регулировка высоты подвески блока
- 2 Материал потолка
- 3 Бумажный трафарет
- 4 Размещение бумажного трафарета (поставляется вместе с блоком)
- 5 Центр потолочной ниши
- 6 Центр блока
- 8 Винты (входят в комплект поставки блока)

- Изменяйте высоту блока до тех пор, пока она не будет соответствовать указанию на [рисунке 7](#).

3 Добейтесь правильного положения блока.

(См. «Предварительные операции перед монтажом» на [странице 3](#).)

4 Убедитесь, что блок установлен горизонтально.

- Не допускайте перекаса блока. Внутренний блок имеет встроенный дренажный насос с поплавковым датчиком уровня. (Если блок наклонен в сторону, противоположную направлению стекания конденсата, поплавковый датчик будет работать неверно, что приведет к вытеканию конденсата из блока.)
- С помощью уровня или виниловой трубки, заполненной водой, убедитесь, что все четыре угла блока расположены в горизонтальной плоскости, как показано на [рисунке 14](#).

- 1 Уровень воды
- 2 Виниловая трубка

5 Снимите бумажный трафарет. (Только для новых потолков.)

Рекомендации по монтажу труб хладагента

Подключение трубопроводов к наружному блоку описано в прилагаемой к нему инструкции по монтажу.

Прежде, чем приступать к работам по монтажу труб, выясните, какой тип хладагента применяется в данной системе.



Работы по прокладке трубопроводов должны проводиться квалифицированными специалистами и отвечать требованиям местных и государственных регламентирующих документов.

- Применяйте инструменты и материалы, совместимые с хладагентом, используемым в данной системе.
- Если это — хладагент R-407C или R-410A, для смазки развальцованного конца трубы используйте только эфирное или полиэфирное масло.
- Чтобы внутрь трубы не попали пыль, влага или посторонние предметы, сплющите конец трубы или заклейте его липкой лентой.
- Наружный блок заправлен хладагентом.
- При подключении труб к блоку или отсоединении труб от него применяются два гаечных ключа: обычный и динамометрический.

- 1 Динамометрический ключ
- 2 Обычный ключ
- 3 Соединение труб
- 4 Накладная гайка

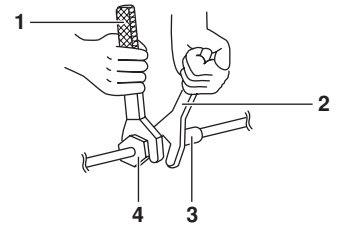

- Не допускайте попадания посторонних предметов и веществ (например, воздуха) в трубопроводы хладагента.
- Размеры развальцованных торцов труб, накладных гаек и значения механического момента при их затяжке указаны в Таблице 1. (Превышение указанного усилия при затяжке гаек ведет к повреждению места соединения и протечке хладагента.)

Таблица 1

Диаметр труб	Размер развальцованного торца трубы A (мм)			Форма развальцовки
	Момент затяжки	R-407C	R-410A	
Ø6,4	14,2~17,2 N•m (144~176 kgf•cm)	8,3~8,7	8,7~9,1	
Ø9,5	32,7~39,9 N•m (333~407 kgf•cm)	12,0~12,4	12,8~13,2	
Ø12,7	49,5~60,3 N•m (504~616 kgf•cm)	15,4~15,8	16,2~16,6	
Ø15,9	61,8~75,4 N•m (630~770 kgf•cm)	18,6~19,0	19,3~19,7	
Ø19,1	97,2~118,6 N•m (990~1210 kgf•cm)	22,9~23,3	—	

На наружную и внутреннюю поверхность развальцованной части трубы нанесите охлаждающее эфирное или полиэфирное масло. Перед затяжкой накладной гайки наживите ее, сделав 3 - 4 оборота рукой.

Эфирное или полиэфирное масло наносится сюда.



- Проверьте место соединения на утечку газообразного хладагента, затем теплоизолируйте его.

- 1 Жидкостная труба
- 2 Газовая труба
- 3 Теплоизоляция места подключения жидкостной трубы (изоляционный материал входит в комплект поставки блока)
- 4 Теплоизоляция места подключения газовой трубы (изоляционный материал входит в комплект поставки блока)
- 5 Зажимы (по 2 зажима на каждый теплоизолирующий элемент)

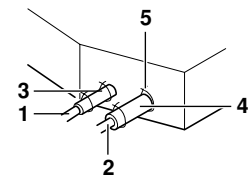

- Если во время прокладки трубопровода произошла утечка хладагента, немедленно проветрите помещение.
- Убедитесь, что утечки газообразного хладагента нет.

Рекомендации по монтажу дренажных труб

Дренажный трубопровод прокладывается в соответствии с приводимым рисунком. Примите меры, предотвращающие конденсацию влаги. Неверная прокладка дренажного трубопровода ведет к протечкам воды и нанесению ущерба имуществу.

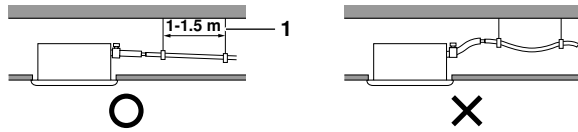

1 Элемент подвески

1 Смонтируйте дренажный трубопровод.

- Длина дренажной линии должна быть минимальной. Трубопровод должен иметь постоянный наклон, чтобы предотвратить возможность скопления воздуха в нем.
- Размер дренажной трубки должен быть не меньше размера соединительного патрубка (виниловая трубка с внутренним диаметром 25 мм и внешним диаметром 32 мм).
- Вставьте прилагаемый к блоку дренажный шланг в дренажное отверстие блока.
- Стяните шланг хомутом с зажимным винтом. Головка винта должна выступать не более, чем на 4 мм.

- 1 Металлический хомут (поставляется вместе с блоком)
- 2 Дренажный шланг (поставляется вместе с блоком)
- 3 Белая лента (поставляется другими фирмами)

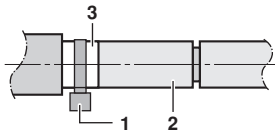

- Часть дренажного трубопровода, находящаяся внутри помещения, теплоизолируется.
- Если необходимый наклон дренажного трубопровода не удастся обеспечить, применяются специальные конструкции, рассчитанные на подъем дренируемой жидкости (производятся другими фирмами).

КАК ПРОКЛАДЫВАЕТСЯ ТРУБОПРОВОД (Смотрите рисунок 8)

- 1 Потолочная плита
- 2 Подвесная скоба
- 3 Максимальная высота подъема конденсата, регулируемая в процессе монтажа
- 4 Трубопровод для подъема дренированной жидкости
- 5 Дренажный шланг (поставляется вместе с блоком)
- 6 Металлический хомут (поставляется вместе с блоком)

- Соедините дренажный шланг с трубопроводом для подъема дренированной жидкости и теплоизолируйте место соединения.
- Соедините дренажный шланг с дренажной трубкой внутреннего блока и стяните место соединения металлическим хомутом.

МЕРЫ ПРЕДОСТОРОЖНОСТИ

- Трубопровод для подъема дренированной жидкости устанавливается на высоте не более 550 мм.
- Трубопровод для подъема дренированной жидкости располагается под прямым углом к внутреннему блоку и не далее 300 мм от него.

ПРИМЕЧАНИЕ  Свисающий конец дренажного шланга должен быть расположен не выше 75 мм относительно выпускного патрубка блока, чтобы патрубок блока не испытывал излишней нагрузки.

Чтобы обеспечить необходимый наклон 1:100 дренажного трубопровода, он подвешивается в точках, отстоящих друг от друга на 1 - 1,5 м.

Если несколько дренажных трубок сводятся вместе, они прокладываются в соответствии с [рисунком 9](#). Сечение дренажных труб должно подбираться в зависимости от производительности внутренних блоков.

1 Тобразное соединение дренажных труб

2 Когда прокладка дренажного трубопровода завершена, убедитесь, что вода свободно протекает по нему.

- Откройте отверстие для заливки воды, медленно налейте в него около 2 л воды и проследите, как она вытекает.

Процесс заливки воды иллюстрирует рисунок ([Смотрите рисунок 13](#))

- 1 Портативный насос
- 2 Дренажная трубка
- 3 Крышка для технического обслуживания
- 4 Смотровое окно
- 5 Дренажное отверстие, используемое при обслуживании системы (с резиновой заглушкой) (Это отверстие используется для слива воды из дренажного поддона.)
- 6 Пластиковый сосуд для заливки воды (Трубка должна быть длиной около 100 мм.) (Заливка воды через отверстие воздуховывода.)
- 7 Емкость с водой (Заливка воды через смотровое окно)

ЕСЛИ ЭЛЕКТРИЧЕСКИЕ РАБОТЫ УЖЕ ЗАВЕРШЕНЫ

Проверьте работу дренажной системы во время запуска кондиционера на ОХЛАЖДЕНИЕ, как поясняется в разделе «Тестовый запуск» на [странице 9](#).

ЕСЛИ ЭЛЕКТРИЧЕСКИЕ РАБОТЫ ЕЩЕ НЕ ЗАВЕРШЕНЫ

Только для FHYSP

- Снимите крышку блока управления и переставьте аварийный переключатель, расположенный над печатной платой внутреннего блока, из положения «Normal» («Норма») в положение «Emergency» («Авария»). Подайте однофазное напряжение питания (50 Гц, 230 В) на контакты № 1 и 3 силового разъема и убедитесь, что дренажная система работает. До того, как включить напряжение питания, убедитесь, положение переключателя изменено.
- Имейте в виду, что во время этой операции вентилятор будет вращаться.
- После проверки дренажной системы отключите питание и не забудьте вернуть переключатель в нормальное положение. ([Смотрите рисунок 12](#))

Силовой разъем (1)

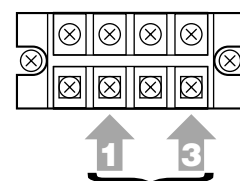

Источник однофазного напряжения питания (2)

Только для FCQ

- Снимите крышку блока управления. Подайте однофазное напряжение питания (50 Гц, 230 В) на контакты № 1 и 2 силового разъема и убедитесь, что дренажная система работает. До того, как включить напряжение питания, убедитесь, положение переключателя изменено.
 - Имейте в виду, что во время этой операции вентилятор будет вращаться.
 - После проверки дренажной системы отключите питание. (Смотрите рисунок 12)
- 1 Крышка блока автоматики (1)
 - 2 Источник питания
 - 3 Контакты силового разъема
 - 4 Резиновая вставка А
 - 5 Зажим А
 - 6 Крышка блока автоматики (2) с наклеенной электрической схемой
 - 7 Кабели управления
 - 8 Контакты для подключения кабелей управления
 - 9 Резиновая вставка В
 - 10 Зажим В
 - 11 Внешняя поверхность блока
 - 12 Внутренняя часть блока
 - 13 Кабель (силовая линия или линия управления)
 - 14 Отверстие для проводки кабеля
 - 15 Малый уплотнительный элемент

Силовой разъем (1)

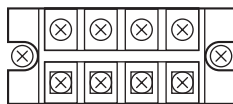

Источник однофазного напряжения питания (2)

Монтаж электропроводки

Общие положения

- Все электрические детали, материалы и операции, производимые с ними, должны соответствовать местным нормативным актам.
- Применяются только медные провода.
- При подключении кабелей к наружным, внутренним блокам и пульту дистанционного управления следуйте схеме, изображенной на крышке блока автоматики. Операции по подключению пульта управления более подробно изложены в инструкции по установке, прилагаемой к нему.
- Все электрические работы проводятся квалифицированными специалистами.
- Необходимо предусмотреть размыкатель цепи питания, который отключает всю систему.
- Если произошел сбой в подаче напряжения питания, работа системы автоматически возобновится, когда питание восстановится.
- Сечение силовых кабелей, подключаемых к наружному блоку, номинал размыкателя и выключателя цепи питания и схема подключения указаны в инструкции по установке наружного блока.

Электрические характеристики

ПРИМЕЧАНИЕ Более подробные сведения изложены в техническом описании системы.



Характеристики кабелей

	Провод	Сечение (мм ²)	Длина
Между внутренними блоками	H05VV-U4G ^{(1),(2)}	2,5	—
Блок-Пульт дистанционного управления	Экранированный провод (двужильный) ⁽³⁾	0,75–1,25	Макс. 500 м ⁽⁴⁾

- (1) Относится только к тем случаям, когда применяются изолированные кабели. Если изоляции нет, используется H07RN-F.
- (2) Во избежание воздействия внешних сил уложите провода управления, соединяющие внутренние и наружные блоки, в защитную трубку и проложите ее сквозь стену вместе с трубопроводом хладагента.
- (3) Подключите пульт дистанционного управления проводом с двойной изоляцией (толщина экрана: ≥1 мм) или проложите провода сквозь стену в защитной трубке, так, чтобы оператор не мог вступить с ними в контакт.
- (4) Такой должна быть общая длина в системе с групповым управлением.

Электрические соединения и задание параметров на пульте управления

Соединение кабелей (Смотрите рисунок 12)

- Силовые линии
Снимите крышку блока автоматики (1) и подключите кабели к силовому разъему, находящемуся внутри него. При этом кабели вводятся внутрь блока через отверстие резиновой вставки А и фиксируются зажимом А. Чтобы открыть зажим А, нажмите на его фиксатор. После того, как кабели сведены вместе, снова защелкните зажим.
- Подключение кабелей к блоку и пульту дистанционного управления.
Снимите крышку блока автоматики (2) и протяните кабели внутрь через отверстие в резиновой вставке В, а затем подключите их к разъему для кабелей управления.
- После подключения
Оберните малую уплотнительную прокладку (поставляемую вместе с блоком) вокруг кабелей, что исключит возможность попадания влаги в блок. Если кабелей два или более, разрежьте уплотнительный материал на части и оберните им каждый кабель в отдельности.

- 1 Крышка блока автоматики (1)
- 2 Источник питания
- 3 Силовой разъем
- 4 Резиновая вставка А
- 5 Зажим А
- 6 Крышка блока автоматики (2) с наклеенной электрической схемой
- 7 Кабели управления
- 8 Разъем для подключения кабелей питания
- 9 Резиновая вставка В
- 10 Зажим В
- 11 Внешняя поверхность блока
- 12 Внутренняя часть блока
- 13 Кабели (силовые линии и линии управления)
- 14 Отверстие для ввода кабеля
- 15 Малая уплотнительная прокладка

МЕРЫ ПРЕДОСТОРОЖНОСТИ

- 1 При подключении силовых кабелей к разъемам необходимо соблюдать следующие правила.
 - Не подключайте кабели разных диаметров к одному разъему. (Ненадежный контакт ведет к нагреванию места подключения.)
 - При подключении кабелей одного и того же номинала следуйте указаниям иллюстрации.

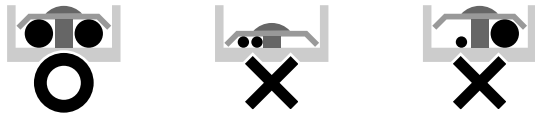

Применяйте только кабели указанных типов. Убедитесь в надежности их подключения. При фиксации кабелей не прикладывайте больших усилий (Момент, развиваемый при затяжке крепежных винтов, не должен превосходить $1,31 \text{ Н} \cdot \text{м} \pm 10\%$).

- 2 Ток в кабелях, соединяющих внутренние блоки между собой, не должен превышать 12 А. Ответвления кабелей делаются вне разъемов блока в соответствии с обычными правилами электрических работ, если сечение кабеля превышает 2 мм^2 ($\varnothing 1,6$).
Место ответвления следует изолировать таким образом, чтобы изоляция была не менее надежна, чем оболочка самого силового кабеля.
- 3 Не подключайте кабели разных размеров к контакту заземления. Плохой контакт снижает надежность защиты прибора.
- 4 Кабели управления, соединяющие пульт управления с блоками и блоки между собой, должны проходить не ближе 50 мм от силовых линий. В противном случае электрические наводки могут исказить сигналы управления.
- 5 Подключение пульта дистанционного управления описано в прилагаемой к нему инструкции по установке.

ПРИМЕЧАНИЕ Клиент сам может выбрать термистор пульта дистанционного управления.



- 6 Ни в коем случае не подключайте силовые линии к разъемам для кабелей управления. В этом случае возможны серьезные повреждения всей системы кондиционирования.
- 7 Применяйте только кабели указанных номиналов и следите за надежностью контактов. Убедитесь, что кабели не находятся под натяжением. Расположение кабелей должно быть таким, чтобы они не затрудняли доступ к различным устройствам и механизмам: например, они не должны мешать открыванию крышки блока автоматики. Убедитесь, что крышка плотно закрыта. Помните, что ненадежные контакты могут послужить причиной выделения тепла, поражения электротоком или даже возгорания.

Примеры электрических соединений

Подключение кабелей к наружному блоку производится в соответствии с прилагаемой к нему инструкцией по монтажу.

Выясните, к какому типу относится данная система.

- Система типа «пара» или мульти-система: один внутренний блок управляется с одного пульта дистанционного управления (стандартная конфигурация).
- Система с одновременным управлением: два внутренних блока управляются с одного пульта (при этом оба блока работают в одном и том же режиме).

- Система с групповым управлением: с одного пульта можно управлять работой до 16 внутренних блоков (режим работы блоков определяется пультом управления).
- Система с двумя пультами: один внутренний блок управляется с двух пультов дистанционного управления.

Система типа «пара» или мульти-система (Смотрите рисунок 15)

Система с одновременным управлением (Смотрите рисунок 16)

Система с групповым управлением (Смотрите рисунок 17)

Система с двумя пультами (Смотрите рисунок 18)

- 1 Сеть питания
- 2 Выключатель питания
- 3 Плавкий предохранитель
- 4 Наружный блок
- 5 Внутренний блок
- 6 Пульт дистанционного управления (поставляется по отдельному заказу)
- 7 Внутренний блок (главный)
- 8 Внутренний блок (подчиненный)

ПРИМЕЧАНИЕ При групповом управлении задавать адреса внутренних блоков не обязательно. При подаче питания адреса будут заданы автоматически.



МЕРЫ ПРЕДОСТОРОЖНОСТИ

- 1 Все кабели управления (за исключением кабелей пульта управления) имеют определенную полярность, поэтому при их подключении следует руководствоваться символами, имеющимися на разъемах.
- 2 В системах с групповым управлением кабели пульта управления подключаются к внутреннему блоку, являющемуся главным (при одновременной работе прочих блоков подключение к ним кабелей, идущих от пульта, не обязательно).
- 3 При групповом управлении тип пульта дистанционного управления должен соответствовать внутреннему блоку, обладающему наибольшим набором функций (например, блоку с автоматическим отклонением воздушной заслонки).
- 4 При управлении одновременной работой блоков с двух пультов управления пульты подключаются к главному внутреннему блоку (подключение к второстепенным блокам не обязательно).
- 5 При групповом управлении работой системы, состоящей из блоков различного типа, убедитесь, что кабели управления подключены к главному блоку.
- 6 Не используйте для заземления газовые трубы, водопроводные трубы, осветительные или телефонные линии. Неверное заземление грозит поражением электротоком.

Настройки пульта управления по месту

Настройка пульта управления зависит от того, какова конфигурация системы.

- Настроечные операции включают выбор номера режима, номера ПЕРВОГО КОДА и номера ВТОРОГО КОДА.
- Эти операции описаны в соответствующем разделе прилагаемой к пульту инструкции по установке.

Задание высоты потолков

Выберите номер ВТОРОГО КОДА, соответствующий высоте потолка в помещении (на заводе номер ВТОРОГО КОДА задается равным 01, что соответствует высоте потолка 2,7 м или менее).

Высота потолка (м)					
блоки классов 35~71	блоки классов 100~125	Номер режима	Номер ПЕРВОГО КОДА	Номер ВТОРОГО КОДА	
<2,7	<3,2	N	13 (23)	0	01
>2,7 или <3,0	<3,2 или <3,6	H	13 (23)	0	02
>3,0 или <3,5	<3,6 или 4,2	S	13 (23)	0	03

На рисунке, иллюстрирующем высоту потолка, показан случай, отвечающий четырем направлениям воздушного потока.

Задание направления выброса воздуха

Инструкции по изменению числа направлений выброса воздуха (2 или 3 направления) содержатся в описании, прилагаемом к поставляемому по дополнительному заказу комплекту устройств, блокирующих некоторые направления воздушного потока. (На заводе номер ВТОРОГО КОДА задается равным 01, что соответствует четырем направлениям.)

Задание параметров работы при установке фильтров повышенной производительности

Эта операция описана в инструкции, прилагаемой к поставляемому по дополнительному заказу фильтрам повышенной производительности.

Индикация загрязнения фильтра

Пульты управления снабжены жидкокристаллическим дисплеем, на который выводится знак загрязнения фильтра, показывающий, что наступило время произвести его очистку.

Номер ВТОРОГО КОДА задается в соответствии с чистотой воздуха в помещении. (На заводе номер ВТОРОГО КОДА задается равным 01, что соответствует легкой степени загрязнения фильтра.)

Загрязнение воздушного фильтра

Степень загрязненности воздуха	Время до следующей индикации загрязнения фильтра	Номер режима	Номер ВТОРОГО КОДА	
			Номер ПЕРВОГО КОДА	Номер ВТОРОГО КОДА
Слабая	±2500 час	10 (20)	0	01
Сильная	±1250 час	10 (20)	0	02

При использовании беспроводного пульта дистанционного управления необходимо задать адреса. Эта операция описана в инструкции по установке пульта управления.

Задание номеров внутренних блоков в системе с одновременно работающими блоками

Если система работает в таком режиме, что все блоки управляются одновременно, измените номер ВТОРОГО КОДА в соответствии с указаниями приводимой ниже таблицы. (На заводе номер ВТОРОГО КОДА задается равным 01, что соответствует одному внутреннему блоку, входящему в систему.)

Конфигурация системы	Номер режима	Номер ПЕРВОГО КОДА	Номер ВТОРОГО КОДА
Система типа «пара» (1 блок)	11 (21)	0	01
Система с одновременной работой блоков (2 блока)			02
Система с одновременной работой блоков (3 блока)			03
Система с одновременной работой блоков (4 блока)			04

При одновременной работе нескольких блоков, входящих в систему, нужно задать главный и второстепенные блоки (см. «Задание установочных параметров для отдельных блоков» на странице 8.)

При использовании беспроводного пульта управления

При использовании беспроводного пульта управления необходимо задать его адрес. Эта операция описана в инструкции по установке, прилагаемой к пульту.

Задание установочных параметров для отдельных блоков

В конфигурации, предусматривающей одновременную работу блоков, задание установочных параметров для них удобнее всего осуществить с пульта дистанционного управления (поставляемого по дополнительному заказу), когда определяются подчиненные блоки.

Для задания главного и подчиненного блоков нужно выполнить следующие операции.

Операции (Смотрите рисунок 19)

- 1 Выберите номер ВТОРОГО КОДА равным 02 («индивидуальное задание параметров»), тогда для подчиненного блока можно отдельно задать режим его работы. (На заводе номер ВТОРОГО КОДА задается равным 01, что соответствует одинаковым режимам работы всех подчиненных блоков.)

Тип задания параметров	Номер режима	Номер ПЕРВОГО КОДА	Номер ВТОРОГО КОДА
Общие параметры	11 (21)	1	01
Индивидуальные параметры			02

- 2 Задайте установочные параметры для главного блока.
- 3 Затем отключите тумблер цепи питания системы (2).
- 4 Отключите пульт управления от главного блока и подключите его к подчиненному.
- 5 Включите тумблер питания и, как в пункте (1), измените номер кода на 02 («индивидуальное задание параметров»).
- 6 Задайте параметры работы подчиненного блока.
- 7 Отключите питание системы (6).
- 8 Отключите пульт управления от подчиненного блока и подключите его к главному. На этом процедура задания параметров завершается.

Если заказать дополнительный пульт управления для подчиненного блока, отключать пульт от одного блока и подключать к другому не будет необходимости. (Тем не менее, придется отключить кабель пульта от разъема главного блока.)

Компьютерное управление (принудительное выключение и включение/выключение)

- Номиналы кабелей и их подключение
 - Подключите входной кабель (в комплект поставки не входит) к разъему X40A на плате внутреннего блока.

Характеристики кабелей (для удлинения дополнительного кабеля):

Характеристики кабелей	Экранированный кабель с виниловой оболочкой (двужильный)
Сечение	0,75-1,25 мм ²
Длина	Макс. 100 м
Внешний контакт	Контакт должен выдерживать минимальную нагрузку 15 В пост. тока, 10 мА

(Смотрите рисунок 20)

- Вход А (Вход «ВКЛ» = замкнутый контакт)

- Принцип действия
 - Приведенная ниже таблица поясняет термины «принудительное выключение» и «включение/выключение» в зависимости от состояния входа А.

Принудительное выключение	Включение/выключение
При входном сигнале «ВКЛ» работа прекращается + отключается управление	входной сигнал ВЫКЛ → ВКЛ: удаленное включение, управление не отключено
Входной сигнал «ВЫКЛ» включает управление	входной сигнал ВКЛ → ВЫКЛ: удаленное выключение, управление не отключено

- Задание режимов принудительного выключения и включения/выключения

Измените № второго кода в соответствии с приведенной ниже таблицей. (Заводская установка № второго кода соответствует «01» — принудительному выключению.)

Установка	№ режима	Номер ПЕРВОГО КОДА	Номер ВТОРОГО КОДА
Принудительное выключение	12 (22)	1	01
режим ВКЛ/ВЫКЛ			02

Установка декоративной панели

Операции по установке декоративной панели описаны в прилагаемой к ней инструкции.

После того, как установка декоративной панели завершена, убедитесь, что между ней и корпусом блока нет зазора. В противном случае через зазор может проникать воздух и конденсироваться влага.

Тестовый запуск

См. «Во время подготовительных и установочных операций обратите особое внимание на перечисленные ниже положения. Проверьте и отметьте их выполнение, когда установка завершена» на странице 2.

После того, как завершена прокладка трубопроводов хладагента, дренажных труб и электрических кабелей, необходимо произвести тестовый запуск системы.

ТЕСТОВЫЙ ЗАПУСК ПО ЗАВЕРШЕНИИ УСТАНОВКИ ДЕКОРАТИВНОЙ ПАНЕЛИ

- Откройте запорный вентиль в контуре циркуляции газообразного хладагента.
- Откройте запорный вентиль в контуре циркуляции жидкого хладагента.
- За 6 часов до запуска включите электронагреватель картера.
- Выберите на пульте управления режим охлаждения и запустите систему, нажав кнопку включения.
- Четыре раза нажмите кнопку проверочного режима на пульте (при беспроводном пульте — два раза). Дайте системе поработать в проверочном режиме в течение трех минут.
- Нажмите кнопку настройки направления воздушного потока, чтобы убедиться, что эта регулировка работает.
- Нажмите кнопку проверочного режима и перейдите к обычному режиму работы.
- Убедитесь, что система работает в соответствии с инструкцией по эксплуатации.

ТЕСТОВЫЙ ЗАПУСК ДО УСТАНОВКИ ДЕКОРАТИВНОЙ ПАНЕЛИ (ПРИМЕЧАНИЕ 3.)

Для заметок

- 1 Откройте запорный вентиль в контуре циркуляции газообразного хладагента.
- 2 Откройте запорный вентиль в контуре циркуляции жидкого хладагента.
- 3 За 6 часов до запуска включите электронагреватель картера.
- 4 С проводного пульта управления задайте режим охлаждения и запустите систему, нажав кнопку включения. На дисплее пульта появится индикация «A7».
- 5 Нажмите кнопку проверочного режима на пульте и дайте системе поработать в проверочном режиме в течение трех минут.
- 6 Нажмите кнопку проверочного режима и перейдите к обычному режиму работы.
- 7 Убедитесь, что система работает в соответствии с инструкцией по эксплуатации.
- 8 По завершении пробного запуска отключите питание.

МЕРЫ ПРЕДОСТОРОЖНОСТИ

- 1 Если система работает неверно или не работает вовсе, произведите диагностику неисправностей в соответствии с указаниями, приведенными на наклейке, имеющейся на блоке.
- 2 Если в системе предусмотрена работа блоков в индивидуальных режимах, ознакомьтесь с инструкцией по установке наружного блока.
- 3 Если применяется беспроводной пульт дистанционного управления, пробный запуск производится после установки декоративной панели.

Электрическая схема

	: КАБЕЛИ, ПРОКЛАДЫВАЕМЫЕ ПРИ УСТАНОВКЕ СИСТЕМЫ
	: РАЗЪЕМ
	: ШТЕКЕР
	: ЗАЖИМ ДЛЯ КАБЕЛЕЙ
	: ЗАЗЕМЛЕНИЕ (ПОД ВИНТ)

BLK	: ЧЕРНЫЙ
RED	: КРАСНЫЙ
WHT	: БЕЛЫЙ
YLW	: ЖЕЛТЫЙ

33N	ПОПЛАВКОВЫЙ ВЫКЛЮЧАТЕЛЬ
A1P	ПЕЧАТНАЯ ПЛАТА
C1R	КОНДЕНСАТОР (МОТОР ВЕНТИЛЯТОРА)
CD	ВЫПРЯМИТЕЛЬ ТОКА
F1U	ПЛАВКИЙ ПРЕДОХРАНИТЕЛЬ (250 В/5 А) (только для FCQ35~60)
НАР,НВР	СВЕТОДИОД (ИНДИКАТОР РЕЖИМА ОБСЛУЖИВАНИЯ - ЗЕЛЕНЫЙ)
M1A	МОТОР (ОТКЛОНЕНИЕ ВОЗДУШНОЙ ЗАСЛОНКИ)
M2F	МОТОР (ВЕНТИЛЯТОР ВНУТРЕННЕГО БЛОКА)
M3P	МОТОР (ДРЕНАЖНЫЙ НАСОС)
PC	ЦЕПЬ КОНТРОЛЯ ФАЗ
Q1F	ТЕРМОВЫКЛЮЧАТЕЛЬ (ВМОНТИРОВАН В M2F)
R1T	ТЕРМИСТОР (ВОЗДУХ)
R2T	ТЕРМИСТОР (ЖИДКОСТЬ)
R3T	ТЕРМИСТОР (ТЕПЛООБМЕННИК) (только для FCQ35~60)
RC	ЦЕПЬ ПРИЕМА СИГНАЛОВ
RyC	МАГНИТНОЕ РЕЛЕ (КОМПРЕССОР НАРУЖНОГО БЛОКА)
RyP	МАГНИТНОЕ РЕЛЕ (ДРЕНАЖНЫЙ НАСОС)
SS1	ПЕРЕКЛЮЧАТЕЛЬ (АВАРИЙНЫЙ)
T1R	ТРАНСФОРМАТОР (230 В, 22 В)
TC	ЦЕПЬ ПЕРЕДАЧИ СИГНАЛА
X1M, X2M	КОНТАКТНАЯ КОЛОДКА

ПРОВОДНОЙ ПУЛЬТ ДИСТАНЦИОННОГО УПРАВЛЕНИЯ

SS1	ПЕРЕКЛЮЧАТЕЛЬ (ГЛАВНЫЙ/ПОДЧИНЕННЫЙ)
-----	-------------------------------------

ПРИЕМНИК СИГНАЛОВ (ПРИЛАГАЕТСЯ К БЕСПРОВОДНОМУ ПУЛЬТУ ДИСТАНЦИОННОГО УПРАВЛЕНИЯ)

A2P, A3P	ПЕЧАТНАЯ ПЛАТА
BS	КНОПКА ВКЛЮЧЕНИЯ/ВЫКЛЮЧЕНИЯ
H1P	СВЕТОДИОД (ВКЛ. - КРАСНЫЙ)
H2P	СВЕТОДИОД (ТАЙМЕР - ЗЕЛЕНЫЙ)
H3P	СВЕТОДИОД (ИНДИКАЦИЯ ЗАГРЯЗНЕНИЯ ФИЛЬТРА - КРАСНЫЙ)
H4P	СВЕТОДИОД (РАЗМОРАЖИВАНИЕ - ОРАНЖЕВЫЙ)
SS1	ПЕРЕКЛЮЧАТЕЛЬ (ГЛАВНЫЙ/ПОДЧИНЕННЫЙ)
SS2	ПЕРЕКЛЮЧАТЕЛЬ (ЗАДАНИЕ АДРЕСА БЕСПРОВОДНОГО ПУЛЬТА)

КАБЕЛЬНЫЙ АДАПТЕР

RyC, RyF	МАГНИТНОЕ РЕЛЕ
----------	----------------

ПЕРЕХОДНИК ДЛЯ ДОПОЛНИТЕЛЬНОГО ОБОРУДОВАНИЯ

X30A	СОЕДИНИТЕЛЬНЫЙ ЭЛЕМЕНТ (ИНТЕРФЕЙСНЫЙ АДАПТЕР ДЛЯ ПОДКЛЮЧЕНИЯ БЛОКОВ СЕРИИ SKY AIR) (только для FHУСР)
X33A	СОЕДИНИТЕЛЬНЫЙ ЭЛЕМЕНТ (КАБЕЛЬНЫЙ АДАПТЕР)
X35A	СОЕДИНИТЕЛЬНЫЙ ЭЛЕМЕНТ (АДАПТЕР ГРУППОВОГО УПРАВЛЕНИЯ)
X40A	РАЗЪЕМ (ДИСТАНЦИОННОЕ ВКЛ/ВЫКЛ, ПРИНУДИТЕЛЬНОЕ ВЫКЛ)
X60A, X61A	СОЕДИНИТЕЛЬНЫЙ ЭЛЕМЕНТ (ИНТЕРФЕЙСНЫЙ АДАПТЕР ДЛЯ ПОДКЛЮЧЕНИЯ БЛОКОВ СЕРИИ SKY AIR) (только для FCQ)

RECEIVER/DISPLAY UNIT	: ПРИЕМНИК СИГНАЛОВ
IN CASE OF SIMULTANEOUS OPERATION SYSTEM	: ДЛЯ СИСТЕМЫ С ОДНОВРЕМЕННОЙ РАБОТОЙ БЛОКОВ
MASTER	: ГЛАВНЫЙ
SLAVE	: ПОДЧИНЕННЫЙ
REMOTE CONTROLLER	: ПУЛЬТ ДИСТАНЦИОННОГО УПРАВЛЕНИЯ
WIRED REMOTE CONTROLLER	: ПРОВОДНОЙ ПУЛЬТ УПРАВЛЕНИЯ
ADAPTOR FOR WIRING	: КАБЕЛЬНЫЙ АДАПТЕР
TERMINALS FOR OPERATION INDICATOR	: КОНТАКТЫ ИНДИКАТОРА РАБОТЫ
FAN OPERATION	: РАБОТА ВЕНТИЛЯТОРА
COMPRESSOR OPERATION	: РАБОТА КОМПРЕССОРА
SWITCH BOX	: БЛОК АВТОМАТИКИ

ПРИМЕЧАНИЕ



- ПРИ ИСПОЛЬЗОВАНИИ ПУЛЬТА ЦЕНТРАЛИЗОВАННОГО УПРАВЛЕНИЯ ПОДКЛЮЧЕНИЕ ПРОИЗВОДИТСЯ В СООТВЕТСТВИИ С ПРИЛАГАЕМОЙ К НЕМУ ИНСТРУКЦИЕЙ.
- ПРИ ИСПОЛЬЗОВАНИИ БЕСПРОВОДНОГО ПУЛЬТА УПРАВЛЕНИЯ ПОДКЛЮЧАЕТСЯ X24A.
- МОДЕЛЬ ПУЛЬТА ДИСТАНЦИОННОГО УПРАВЛЕНИЯ ОПРЕДЕЛЯЕТСЯ КОНФИГУРАЦИЕЙ СИСТЕМЫ (ПЕРЕД ПОДКЛЮЧЕНИЕМ ПУЛЬТА СЛЕДУЕТ ОЗНАКОМИТЬСЯ С ТЕХНИЧЕСКИМ ОПИСАНИЕМ И КАТАЛОГАМИ).

